

ACO EG150 trapai montavimui plytelių grindyse

Gaminio techn. duomenys:

Gaminio kodas:	ACO97216 / ACO405154
Medžiaga:	Austenitinis 304 markės nerūdijantis plienas. Atitinka EN 10088 standartą.
Atsparumas:	Puikus atsparumas korozijai.
Pralaidumas:	1,2 l/s.
Svoris:	1,6 kg / 1,8 kg.
Apkrovos klasė:	K3 – 300 kg.
Konstrukcija:	Teleskopinis – reguliuojamo aukščio ir vertikalaus išvedimo DN 110 / DN 50 su sifonu, nepraleidžiančiu dvokiančio oro iš kanalizacijos tinklo. Galimybė trapą pasukti pasukti 360° kampu, kai jį norima išlyginti su plytelėmis ar siena.
Briauna:	Standartinė su hidroizoliaciniu flanšu.
Paskirtis:	Trapas, tinkantis montuoti prausyklose, personalo persirengimo kambariuose, plaukimo baseinuose, vonios kambariuose, tualetuose (tiek viešbučiuose, tiek ir butuose). Trapas, skirtas montavimui plytelių grindyse.
Gamintojas:	ACO

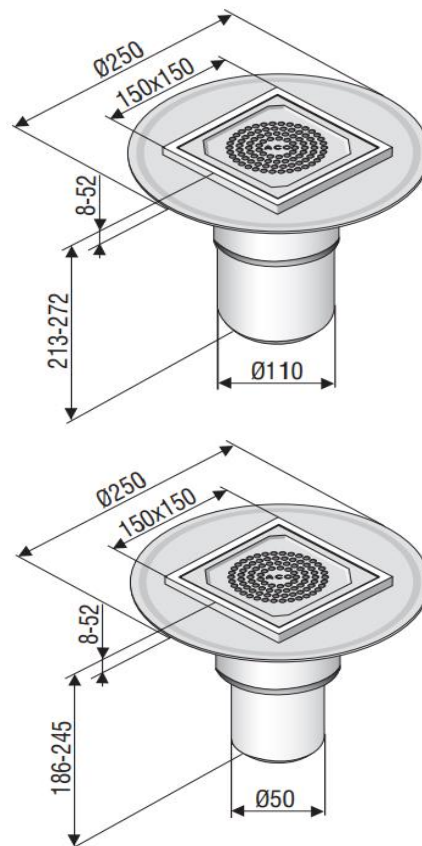

ACO EG150 trapai montavimui plytelių grindyse

Gaminio techn. duomenys:

Gaminio kodas:	ACO405156
Medžiaga:	Austenitinis 304 markės nerūdijantis plienas. Atitinka EN 10088 standartą.
Atsparumas:	Puikus atsparumas korozijai.
Pralaidumas:	1,2 l/s.
Svoris:	1,7 kg.
Apkrovos klasė:	K3 – 300 kg.
Konstrukcija:	Žemo teleskopinio modelio ir horizontalaus išvedimo DN 50 su sifonu, nepraleidžiančiu dvokiančio oro iš kanalizacijos tinklo. Galimybė trapą pasukti pasukti 360° kampu, kai jį norima išlyginti su plytelėmis ar siena.
Briauna:	Standartinė su hidroizoliaciniu flanšu.
Paskirtis:	Trapas, tinkantis montuoti prausyklose, personalo persirengimo kambariuose, plaukimo baseinuose, vonios kambariuose, tualetuose (tiek viešbučiuose, tiek ir butuose). Trapas, skirtas montavimui plytelių grindyse.
Gamintojas:	ACO

