

Techninis aprašymas

„Danfoss Icon™ Display“

- RS kambario termostatas, 230 V

Aprašymas



„Danfoss Icon™ Display“ 088U1010



„Danfoss Icon™ Display“ 088U1015

„Danfoss Icon™“ – tai grupė į sieną montuojamų ir ant sienos montuojamų patalpų termostatų, skirtų vandeninio grindų šildymo sistemoms.

„Danfoss Icon™ Display“, kuris maitinamas iš elektros tinklo, galima naudoti kaip atskirą termostatą arba kartu su grindų šildymo valdikliu 088H0016.

Termostatas naudoja išėjimo relę ir gali valdyti ne daugiau kaip 5 termines pavaras.

Vartotojas gali nustatyti ir peržiūrėti norimą kambario temperatūrą liečiamo ekrano pagalba.

Termostato reguliavimui naudojamas liečiamas skaidrus ekranas. Veikiant įprastai ekranas yra išjungtas.

Savybės

- Tikslus PWM valdymas
- Į sieną montuojamiems termostatams tinka kitų gamintojų apdailos rėmeliai
- Skaidrus ekranas
- Diapazono apribojimas vartotojo meniu
- Neutralus dizainas ir paprasta vartotojo sąsaja
- Apsaugos nuo užšalimo nustatymas
- Galima naudoti su 230 V NC arba NO tipo pavaromis.
- Naudojant aptarnavimo meniu, termostatą galima optimizuoti įvairiems šilumos šaltiniams
- Vožtuvo mankštinimo funkcija
- Ypač atsparus UV

Užsakymas

Gaminys	Versija	Dydis	Montavimo dėžutei	Kodas
„Danfoss Icon™ Display“	Montuojamas į sieną	80 x 80 mm	Euro, Ø 68 mm	088U1010
„Danfoss Icon™ Display“	Montuojamas į sieną	86 x 86 mm	Kvadratinė, 70 x 70 mm	088U1011
„Danfoss Icon™ Display“	Montuojamas į sieną	88 x 88 mm	Šveicariško tipo	088U1012
„Danfoss Icon™ Display“	Montuojamas ant sienos	86 x 86 mm	Nėra	088U1015

Priedai

Gaminys	Aprašymas	Kodas
„Danfoss“ FH-WC, 230 V	Grindų šildymo valdiklis, 8 kanalai, iki 16 išėjimų	088H0016

Techniniai duomenys

Tipas	Elektroninis termostatas su liečiamu ekranu
Vartotojo sąsaja	Liečiamas ir skaidrus ekranas
Vartotojo sąsajos funkcijos	Šildymo ikona, rodyklė aukštyn / žemyn, patvirtinimo raktas, grįžimo raktas
Ekranas tipas	Hibridinis: viena raudona lemputė ir pasirenkamas segmentas
Ekranas funkcijos	Jungikliai išjungiami, jei 10 sekundžių neatliekamas joks veiksmas
Temperatūros nustatymų ribos	5–35° C (apsaugos nuo užšalimo nustatymas = 5° C)
Aplinkos temperatūra, saugojimas	nuo –20 iki 60° C
Aplinkos temperatūra, naudojant sistemoje	nuo 0 iki +40° C
Valdiklio tipas	Reguliuojamo impulso pločio moduliacija
Maksimali nuolatinė apkrova (išėjimas)	< 50 mA / 10 W (= 5 vnt. „Danfoss“ TWA pavarų)
Maksimali tiekiamą srovę (pavara)	3 A ≤ 100 ms
Energijos sąnaudos	0,2 W
El. maitinimas (išsk. pavaras)	220–240 V, 50 / 60 Hz
Jutiklis, patalpa	47 kΩ NTC
Korpuso medžiaga	Baltos dalys: PC ASA Pilkos dalys: PC, 10 % stiklas
IP ir apsaugos klasė	IP: 21 Apsaugos klasė: II
ErP klasė	 (2 %)
Patvirtinimas	CE, RohS, WEEE
Spalva	Balta RAL9010 / tamsiai pilka RAL7024
Į sieną montuojamo termostato matmenys	80 x 80 x 11 mm (088U1010) 86 x 86 x 11 mm (088U1011) 88 x 88 x 13 mm (088U1012)
Ant sienos montuojamo termostato matmenys	86 x 86 x 25 mm (088U1015)

Taikymo pavyzdžiai

Laidų sujungimas nenaudojant grindų šildymo valdiklio, neutralus laidas iš pagrindinės sistemos

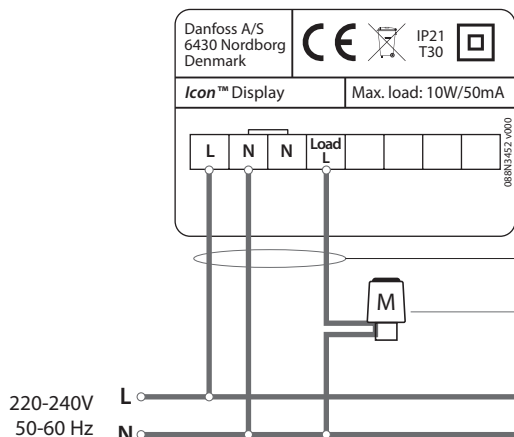

Min. 3G1.5 laidas į termostatą
(neįskaitant apsauginio įžeminimo)

Maks. 5 pavaros, NC arba NO tipo, 230 V
Maks. 10 W / maks. 50 mA nuolatinė apkrova
Maks. 3 A impulso srovė ≤ 100 ms

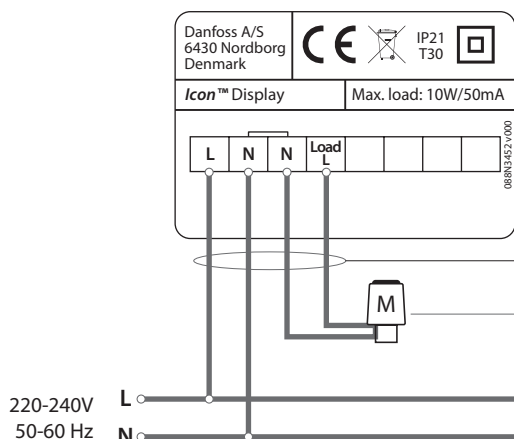

Min. 4G1.5 laidas į termostatą
(neįskaitant apsauginio įžeminimo)

Maks. 5 pavaros, NC arba NO tipo, 230 V
Maks. 10 W / maks. 50 mA nuolatinė apkrova
Maks. 3 A impulso srovė ≤ 100 ms

Laidų sujungimas naudojant grindų šildymo valdiklį

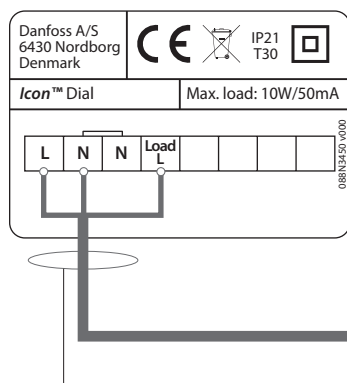

Min. 3G1.5 laidas į termostatą
(neįskaitant apsauginio įžeminimo)

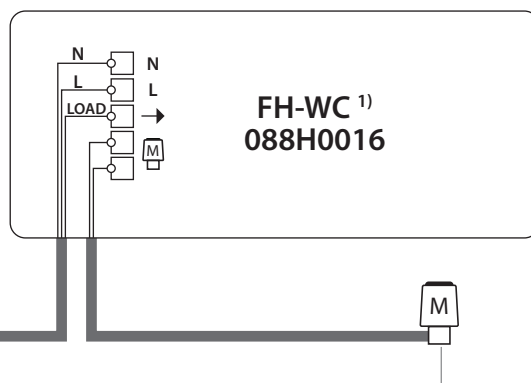

Maks. 5 pavaros, NC tipo, 230 V
Maks. 10 W / maks. 50 mA nuolatinė apkrova
Maks. 3 A impulso srovė ≤ 100 ms

¹⁾ Pastaba! FH-WC 088H0016 grindų šildymo valdiklis tinka tik NC pavaroms.

Matmenys

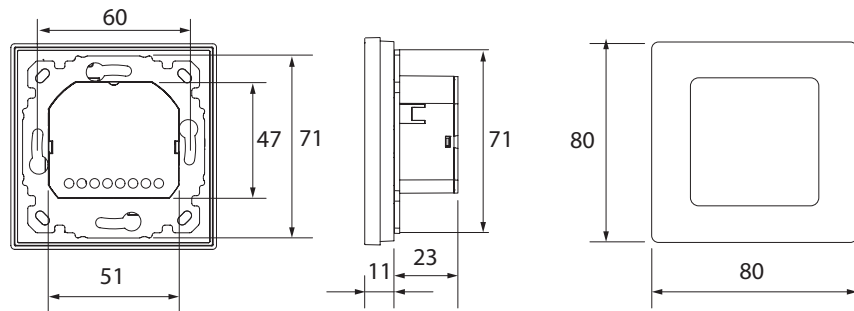

„Danfoss Icon™ Display“ 088U1010

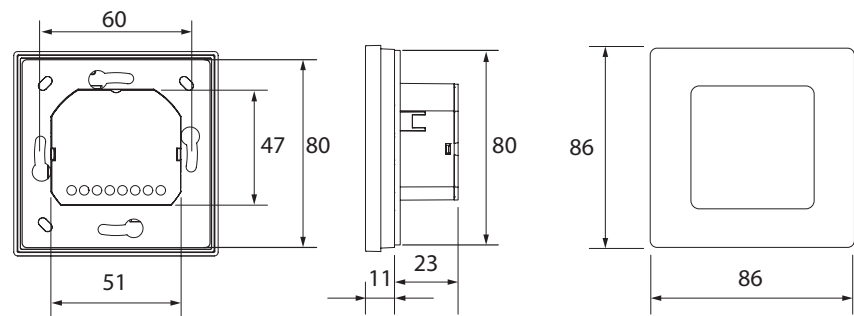

„Danfoss Icon™ Display“ 088U1011

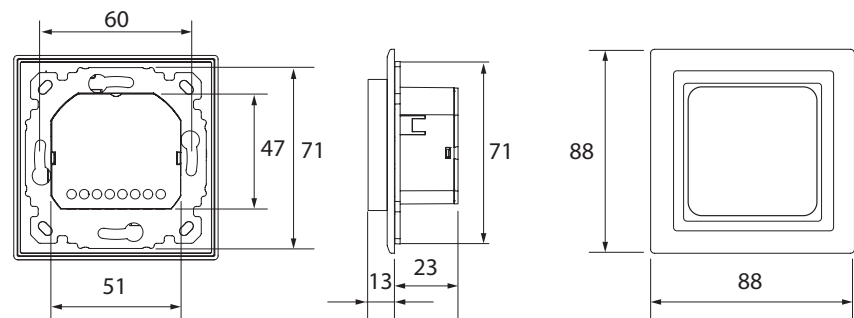

„Danfoss Icon™ Display“ 088U1012
(įskaitant „Feller EDIZIOdue“ rėmą ir adapterį)

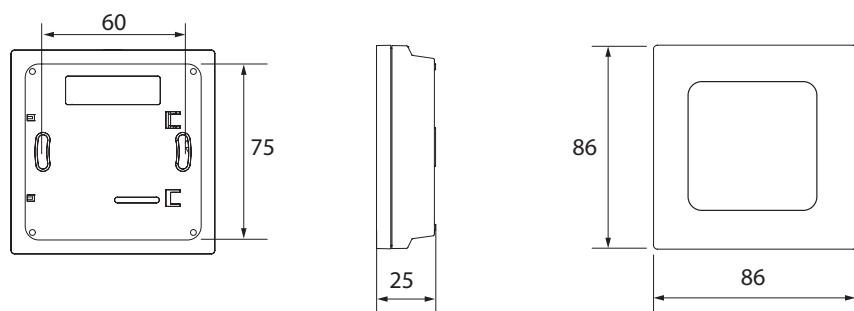

„Danfoss Icon™ Display“ 088U1015

Danfoss UAB

Smolensko g. 6
LT-03201 Vilnius
Tel.: (8-5) 2105 740
Faks.: (8-5) 2335 355
El. p.: danfoss@danfoss.lt
<http://sildymas.danfoss.lt>

Danfoss UAB

Savanorių pr. 347-209
LT-49423, Kaunas
Tel.: (8-37) 352100
Faks.: (8-37) 353207

Danfoss firma neatsako už galimas klaidas ir netikslumus kataloguose, bukletuose ir kituose spaudiniuose. Danfoss firma pasilieka teisę be išankstinio pranešimo keisti savo gaminius, taip pat ir užsakytus, su sąlyga, kad nereikės keisti jau suderintų specifikacijų. Visi paminėti spaudinyje prekybiniai ženklai yra atitinkamų kompanijų nuosavybė. Danfoss ir Danfoss logotipas yra Danfoss A/S nuosavybė. Visos teisės rezervuotos.

Techninis aprašymas

Danfoss *Icon*™ 24 V termostatas

Aprašymas



Patalpų termostatas Danfoss *Icon*™ 088U1050

Termostatas Danfoss *Icon*™ 24 V leidžia laisvai pasirinkti montavimo vietą, netiesiant papildomų laidų sienoje. Minimalistinio dizaino dėka termostatas harmoningai atrodo bet kuriame interjere, jis praktiškai nematomas, kai ekranas nėra aktyvus. Termostatas jungiamas tiesiai į elektros tinklą, taigi jo montavimas labai paprastas.



Patalpų termostatas Danfoss *Icon*™ 088U1055

Termostatų Danfoss *Icon*™ funkciniai ypatumai:

- Jutiklinė sąsaja
- Grindų jutiklis (priedas)
- Atsparus ultravioletinei šviesai, plastikas negelssta
- Temperatūros apribojimas (nuo 5 °C iki 35 °C)
- Galimybė išjungti vėsinimą konkrečioje patalpoje
- Galimybė valdyti du skirtingus šildymo prietaisus (pavyzdžiui, šildymo radiatorius ir šildomas grindis vienoje patalpoje)

Informacija užsakymui

Gaminys	Kodas
Patalpų termostatas Danfoss <i>Icon</i> ™, 24 V, su ekranu, montuojamas į sieną, 80x80	088U1050
Patalpų termostatas Danfoss <i>Icon</i> ™, 24 V, su ekranu, montuojamas į sieną, 86x86	088U1051
Patalpų termostatas Danfoss <i>Icon</i> ™, 24 V, su ekranu, montuojamas į sieną, CH, 88x88	088U1052
Patalpų termostatas Danfoss <i>Icon</i> ™, 24 V, su ekranu, montuojamas ant sienos, 86x86	088U1055

Priedai

Aprašymas	Kodas
Danfoss <i>Icon</i> ™ grindų jutiklis 24 V ir 230 V	088U1110

Techninės charakteristikos

Paskirtis	Kambario termostatas kambario temperatūrai valdyti
Aplinkos temperatūros ribos pastoviam naudojimui	Nuo 0 °C iki +40 °C
Sandarinimas (IP saugumo klasė)	IP 21
Maitinimo įtampa	24 V nuol. įtamp.
Deklaruojama šių direktyvų reikalavimų atitiktis	EMC, RoHS, WEEE
Apsaugos klasė	III klasė
Išorinis jutiklis	NTC tipo, 47 kΩ 25 °C (papildomas, 088U1110)
Tipas	Elektroninis termostatas su jutikline sąsaja
Vartotojo sąsaja	Liečiamas ekranas su apšvietimu
Ekranas tipas	Hibridinis: atskirų segmentų raudonas šviesos diodai
Ekranas funkcijos	Nenaudojamas išsijungia po 10 sekundžių
Aplinkos temperatūra, laikant sandėlyje	Nuo -20 °C iki +65 °C
Valdiklio tipas	Reguliuojamas impulsinės pločio moduliacijos principu
Energijos suvartojimas	0,2 W
Grindų jutiklis (pasirinktinai)	NTC 47 kΩ, 3 m, IP 68
Korpuso medžiaga	Baltos spalvos detalės: PC ASA Pilkos spalvos detalės: PC, 10% stiklas
ErP klasė	 (2%)
Spalva	Balta RAL9010 / Tamsiai pilka RAL7024

Matmenys

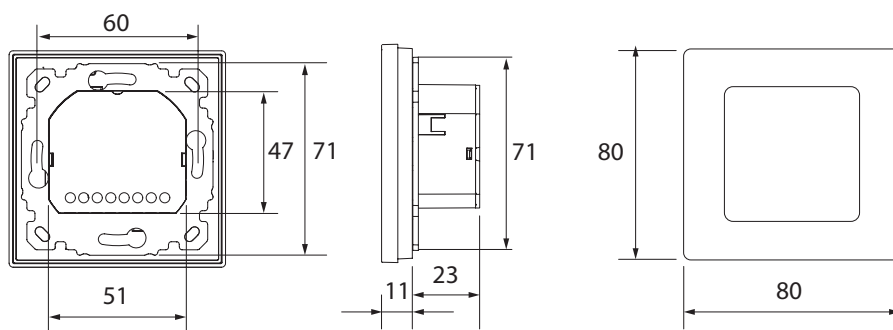

Danfoss *Icon*™ patalpų termostatas 088U1050

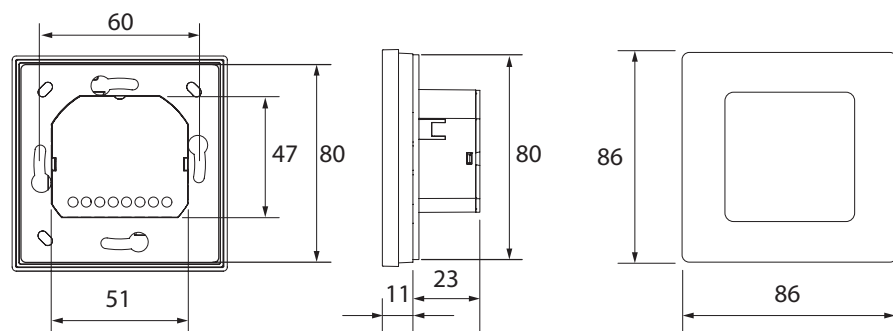

Danfoss *Icon*™ patalpų termostatas 088U1051

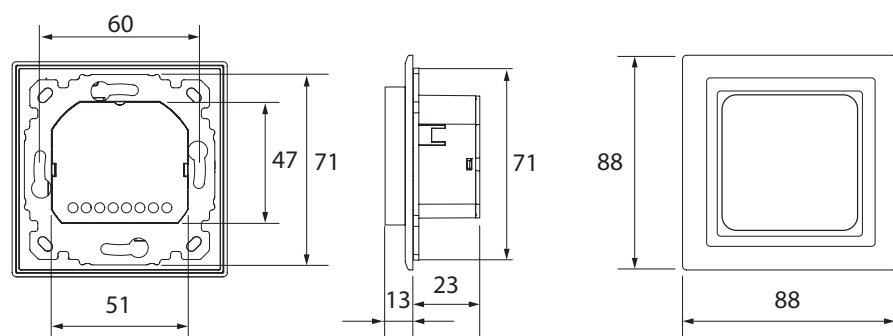

Danfoss *Icon*™ patalpų termostatas 088U1052

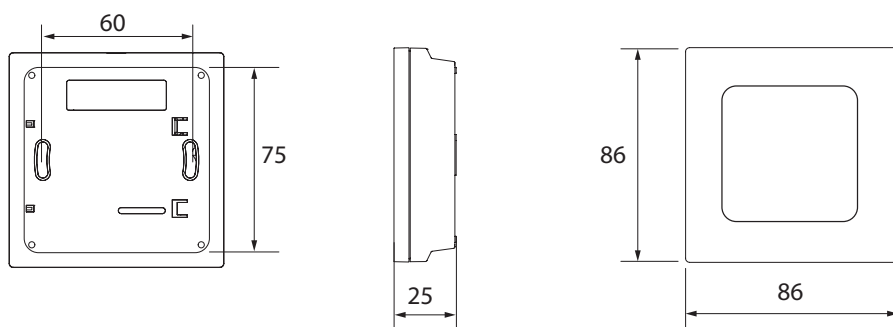

Danfoss *Icon*™ patalpų termostatas 088U1055

ENGINEERING
TOMORROW



Danfoss UAB

Šildymo grupė • heating.danfoss.lt • +370 5 210 5740 • El. paštas: klientucentras.lt@danfoss.com

Danfoss firma neatsako už galimas klaidas ir netikslumus kataloguose, bukletuose ir kituose spaudiniuose. Danfoss firma pasilieka teisę be išankstinio pranešimo keisti savo gaminius, taip pat ir užsakytus, su sąlyga, kad nereikės keisti jau suderintų specifikacijų.
Visi paminėti spaudinyje prekių ženklai yra atitinkamų kompanijų nuosavybė. Danfoss ir Danfoss logotipas yra Danfoss A/S nuosavybė. Visos teisės saugomos.

Techninis aprašymas

Belaidis patalpų termostatas Danfoss *Icon*™

Aprašymas



Belaidis termostatas Danfoss *Icon*™ leidžia laisvai pasirinkti montavimo vietą, netiesiant papildomų laidų sienoje. Minimalistinio dizaino dėka termostatas harmoningai atrodo bet kuriame interjere, jis praktiškai nematomas, kai ekranas nėra aktyvus.

Termostatų Danfoss *Icon*™ funkciniai ypatumai:

- Jutikline sąsaja
- Infraraudonasis grindų jutiklis (tik IR versijoje)
- Atsparus ultravioletinei šviesai plastikas, negels-ta
- Temperatūros apribojimai (nuo 5 °C iki 35 °C)
- Galimybė išjungti vėsinimą konkrečioje patalpoje
- Galimybė valdyti du skirtingus šildymo prietaisus (pavyzdžiui, šildymo radiatorius ir šildomas grindis vienoje patalpoje)

Informacija užsakymui

Gaminys	Kodas
Patalpų termostatas Danfoss <i>Icon</i> ™, belaidis, su ekranu, uždėtinis	088U1081
Patalpų termostatas Danfoss <i>Icon</i> ™, belaidis, su infraraudonuoju jutikliu, uždėtinis	088U1082

Techninės charakteristikos

Paskirtis	Kambario termostatas kambario temperatūrai valdyti
Aplinkos temperatūros ribos pastoviam naudojimui	nuo 0 °C iki +40 °C
Dažnis	868,4-869,85 MHz
Perdavimo galia	< 2,5 mW
Korpusas (IP klasė)	IP 21
Maitinimo įtampa	1,5 V AA tipo šarminės baterijos, 2 vnt.
Deklaruojama šių direktyvų reikalavimų atitiktis:	RED, RoHS, WEEE
Apsaugos klasė	III klasė
Tipas	Elektroninis termostatas su jutikline sąsaja
Vartotojo sąsaja	Liečiamas ekranas su apšvietimu
Ekranas tipas	Hibridinis: pavieniai raudoni šviesos diodai ir segmentai
Ekranas funkcijos	Nenaudojamas išsijungia po 10 sekundžių
Aplinkos temperatūra laikant sandėlyje	nuo -20 °C iki +65 °C
Valdiklio tipas	Reguliuojamas impulsinės pločio moduliacijos principu
Korpuso medžiaga	Baltos spalvos detalės: PC ASA Pilkos spalvos detalės: PC, 10% stiklas
ErP klasė	 (2%)
Sertifikavimas	CE, RoHS, WEEE
Spalva	Balta RAL9010 / Tamsiai pilka RAL7024
Maitinimo elementų tarnavimo laikas	2 metai
Signalas perdavimo atstumas	Iki 30 m

Brėžiniai

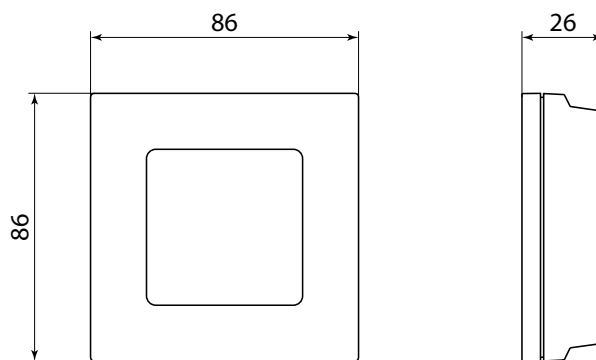

Belaidis termostatas Danfoss Icon™

Danfoss UAB

Šildymo grupė • heating.danfoss.lt • +370 5 210 5740 • El. paštas: klientucentras.lt@danfoss.com

Danfoss firma neatsako už galimas klaidas ir netikslumus kataloguose, bukletuose ir kituose spaudiniuose. Danfoss firma pasilieka teisę be išankstinio pranešimo keisti savo gaminius, taip pat ir užsakytus, su sąlyga, kad nereikės keisti jau suderintų specifikacijų.
Visi paminėti spaudinyje prekių ženklai yra atitinkamų kompanijų nuosavybė. Danfoss ir Danfoss logotipas yra Danfoss A/S nuosavybė. Visos teisės saugomos.